

ALLUMEURS

DANS le tableau ci-dessous nous n'indiquons que les préfixes donnant le type de l'allumeur. Tous ces préfixes sont suivis d'un ou deux chiffres ou lettres indiquant le type des ressorts d'avance automatique à monter. Nous avons précisé l'indication complète du type dans le chapitre V sous le schéma électrique se rapportant au véhicule.

Pages	MARQUE de la machine	TYPE de la machine	Se monte sur	Vue valable pour
26	S.E.V.	N8GB	Ford Vedette	
27	S.E.V.	J.4.	Simca 5 4 CV Renault	
27	S.E.V.	N4/N6 (1)	Se monte sur presque tous les véhicules français 4 et 6 cylindres	
28	R.B.	G	Simca 5 4 CV Renault	
29	R.B.	U4 et U6 (1)	Se monte sur presque tous les véhicules français 4 et 6 cylindres	
29	LUCAS	DK4H et DK6H (1)	Se monte sur presque tous les véhicules anglais 4 et 6 cylindres	
30	AUTO-LITE	IGS	Sans avance à dépression se rapporte à presque tous les véhicules du groupe Chrysler	
30	AUTO-LITE	IAD	Avec avance à dépression se rapporte à presque tous les véhicules du groupe Chrysler	
31	DELCO-REMY	1110135	GMC cckw	Se rapporte à tous les véhicules General Motors sortis de 1940 à 1950

(1) Les allumeurs N4 (montés sur 4 cylindres) et N6 (montés sur 6 cylindres) diffèrent exclusivement par le nombre de bossages de la came et de sorties de la tête (4 pour N4 - 6 pour N6). Même remarque pour les U4 et U6 - DK4H et DK6H.

TYPE N8-GB

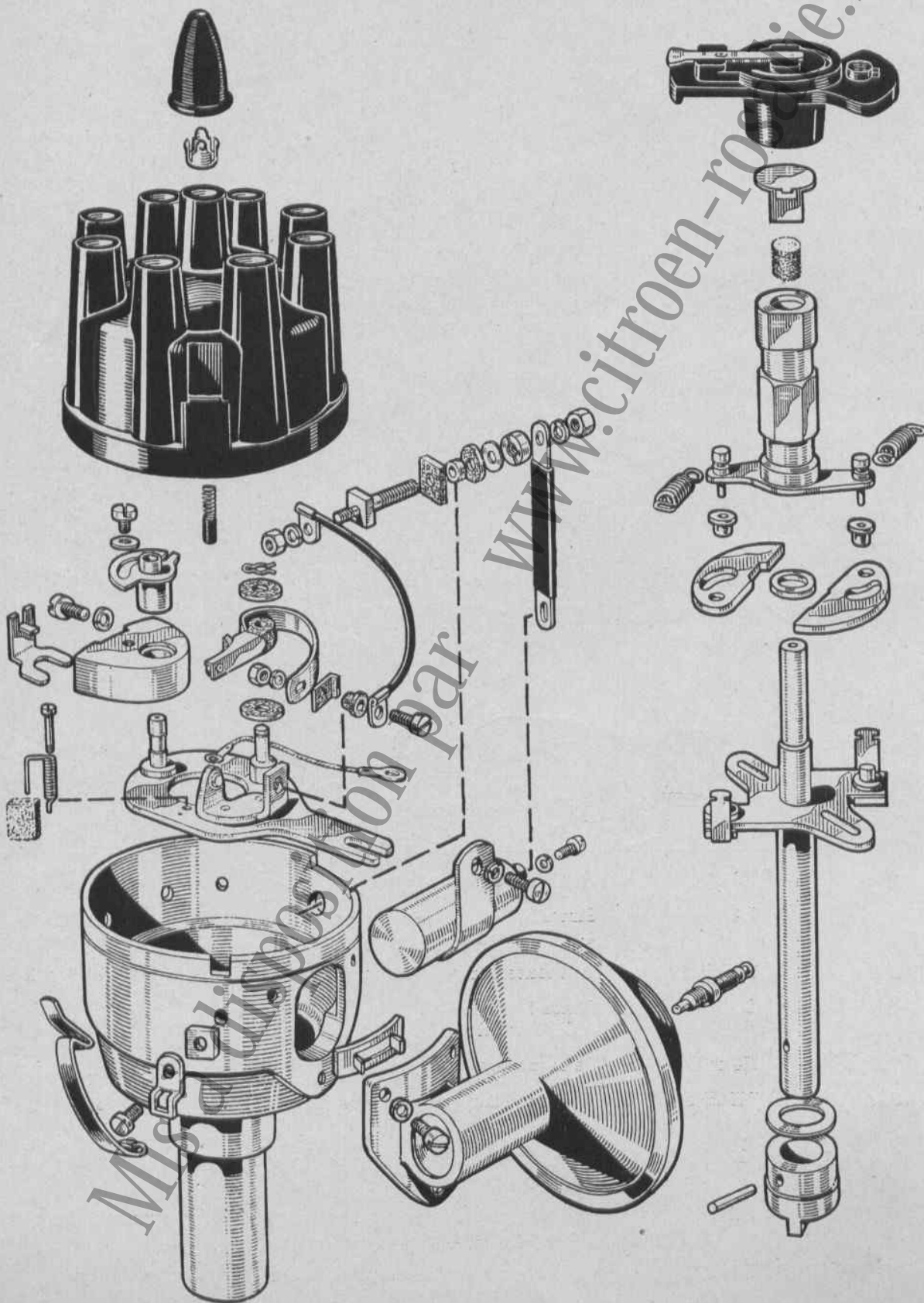

TYPE J4

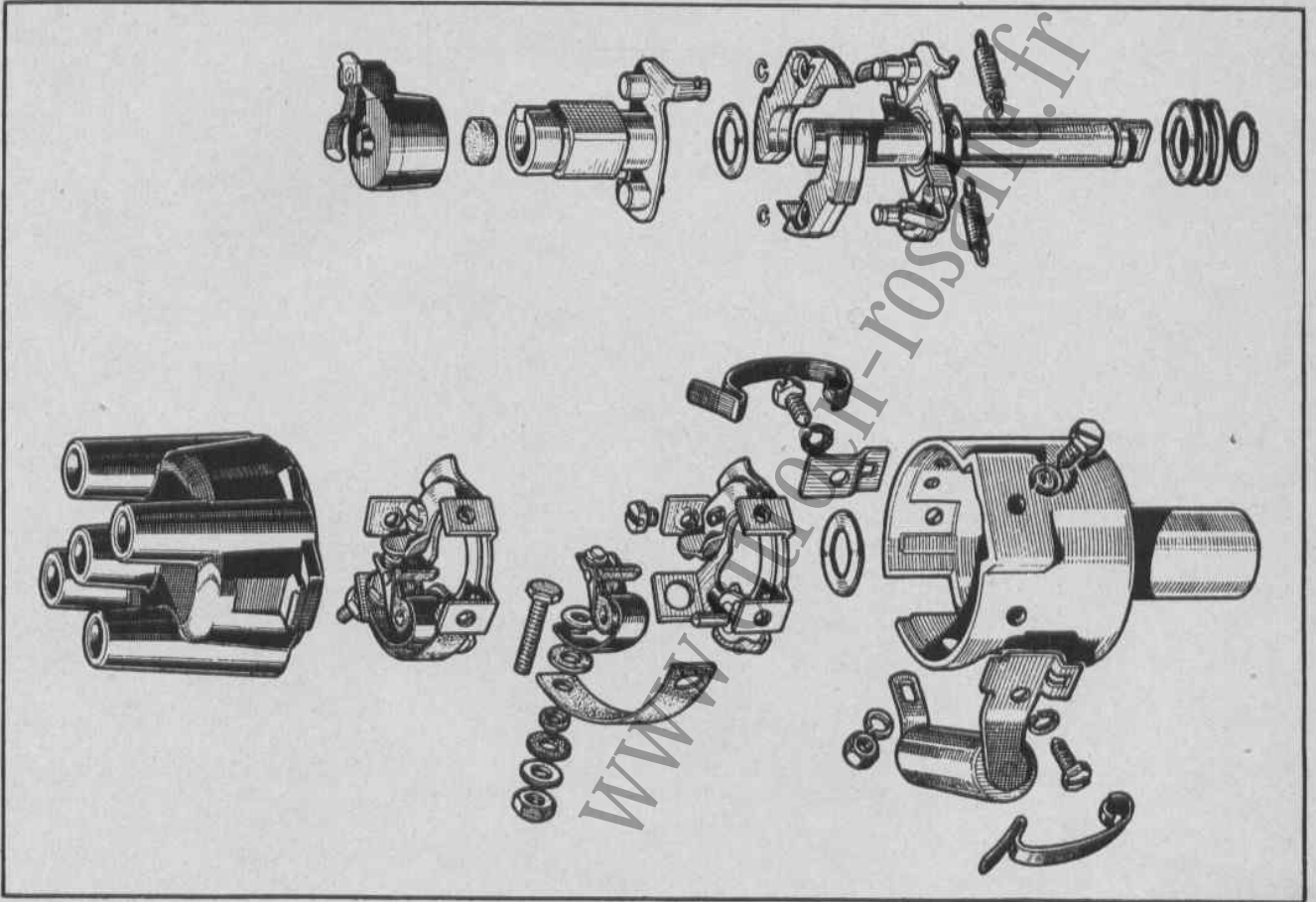

TYPES N4 et N6

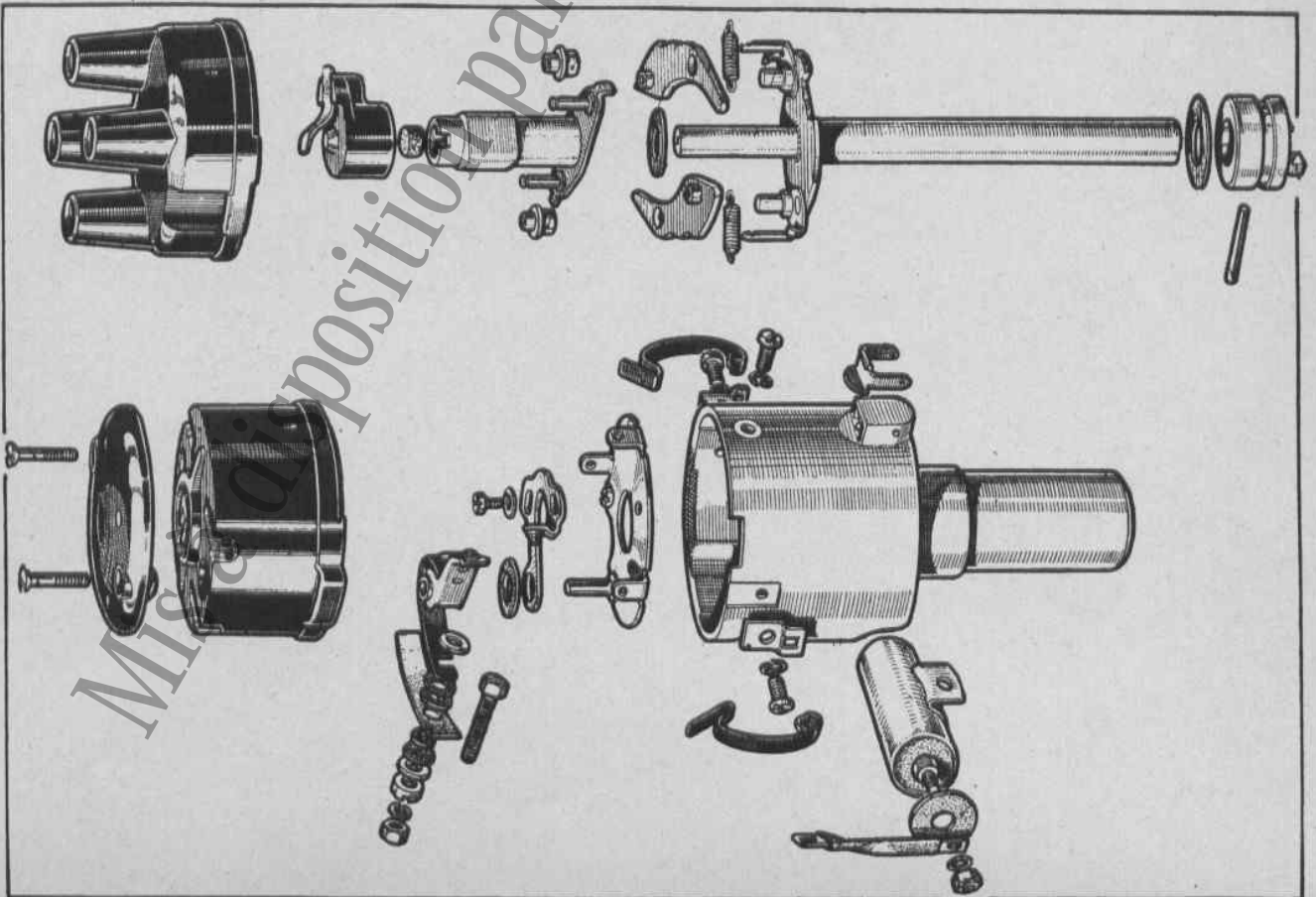

TYPE G

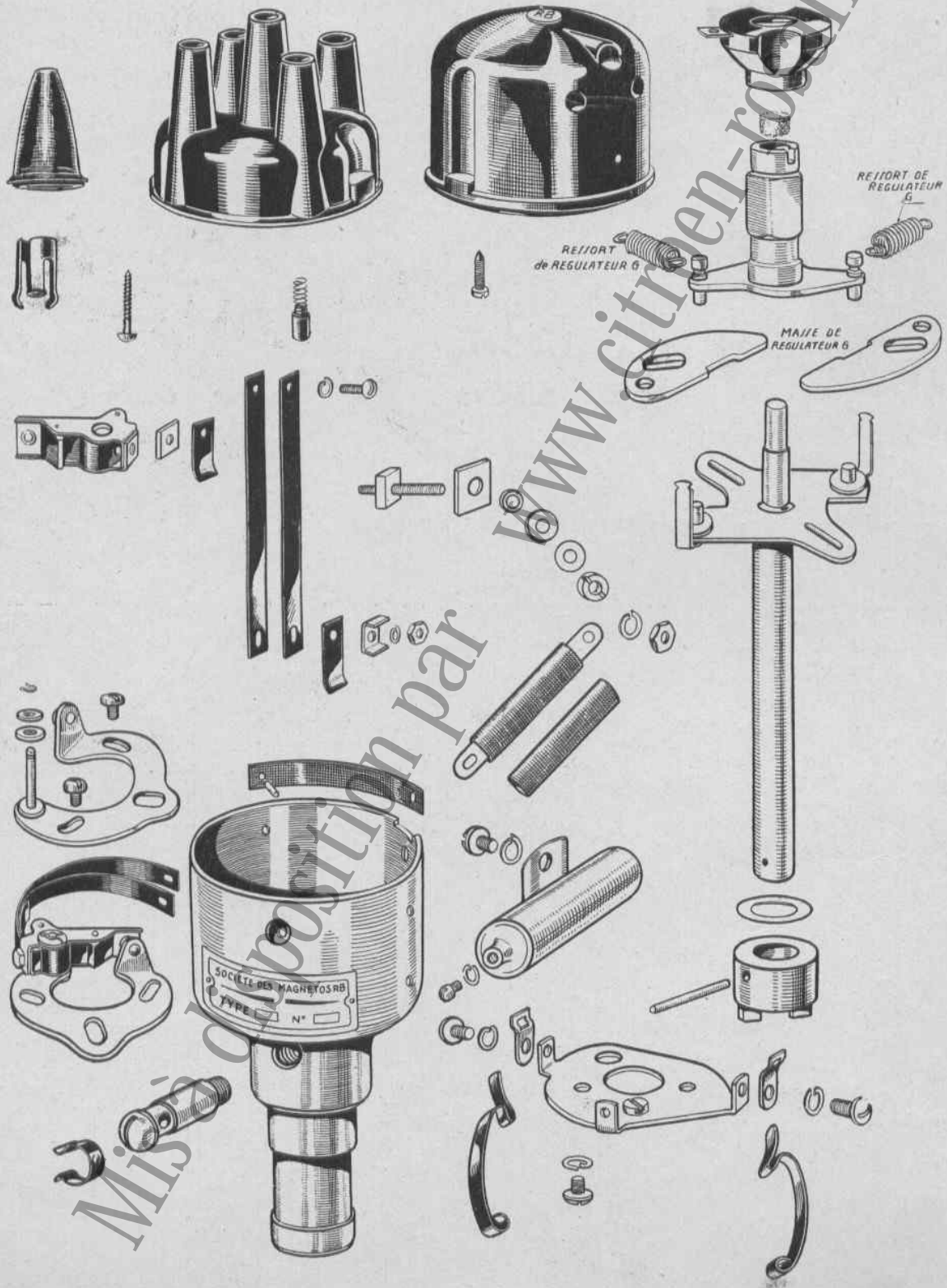

Sans avance automatique
(en haut)

Avec avance automatique
(en bas)

TYPES U

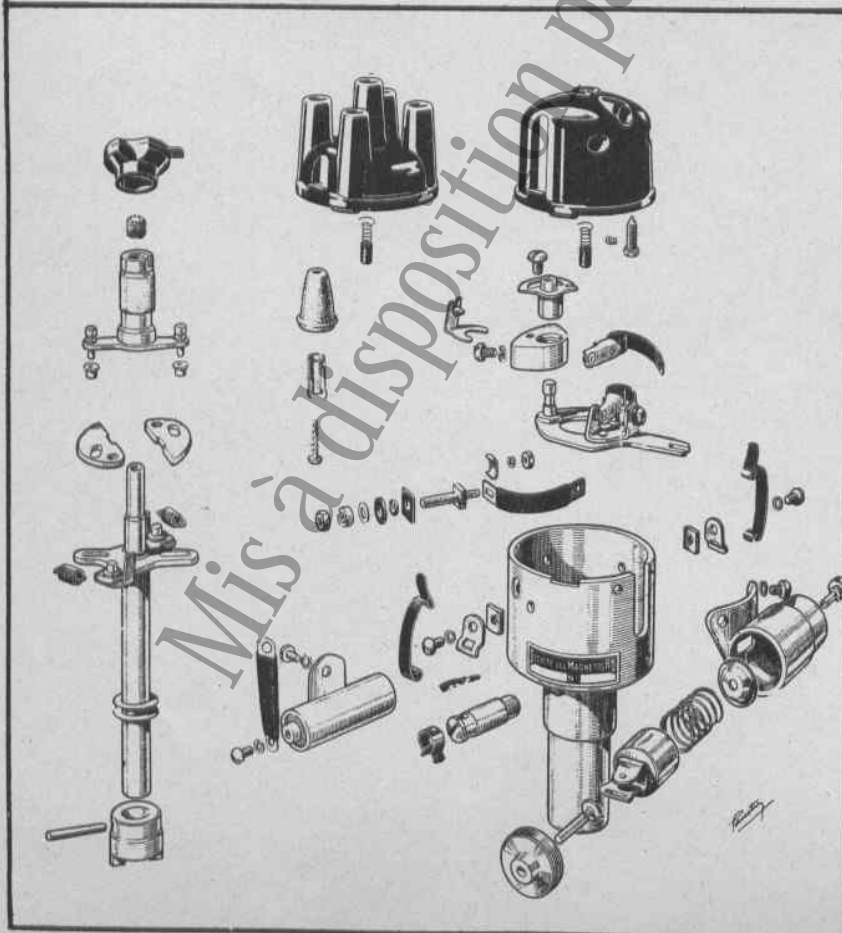
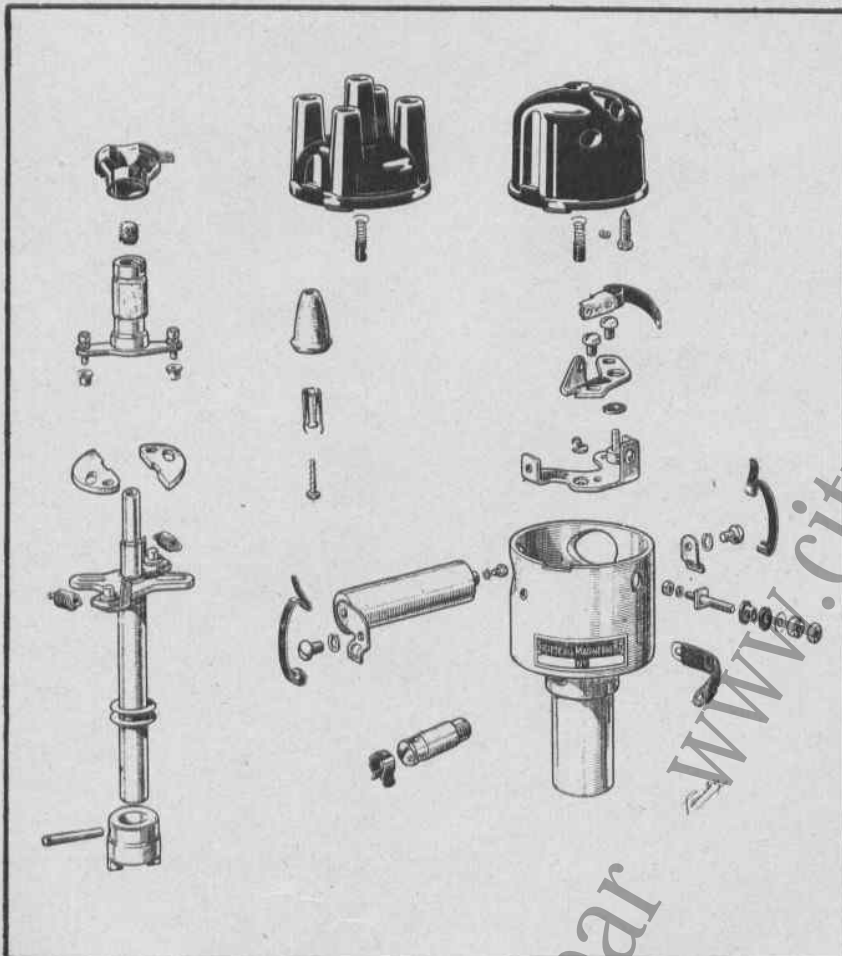

LUCAS

TYPE D K 4

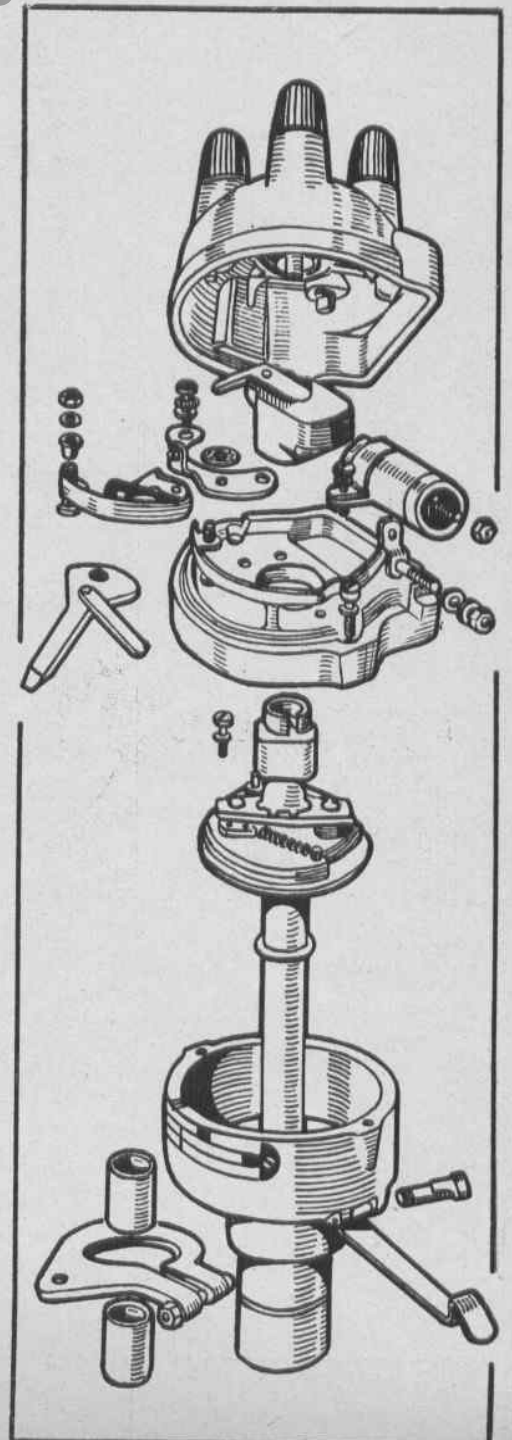

Mis à disposition par
www.citroen-rosalie.fr

TYPE I.110.135

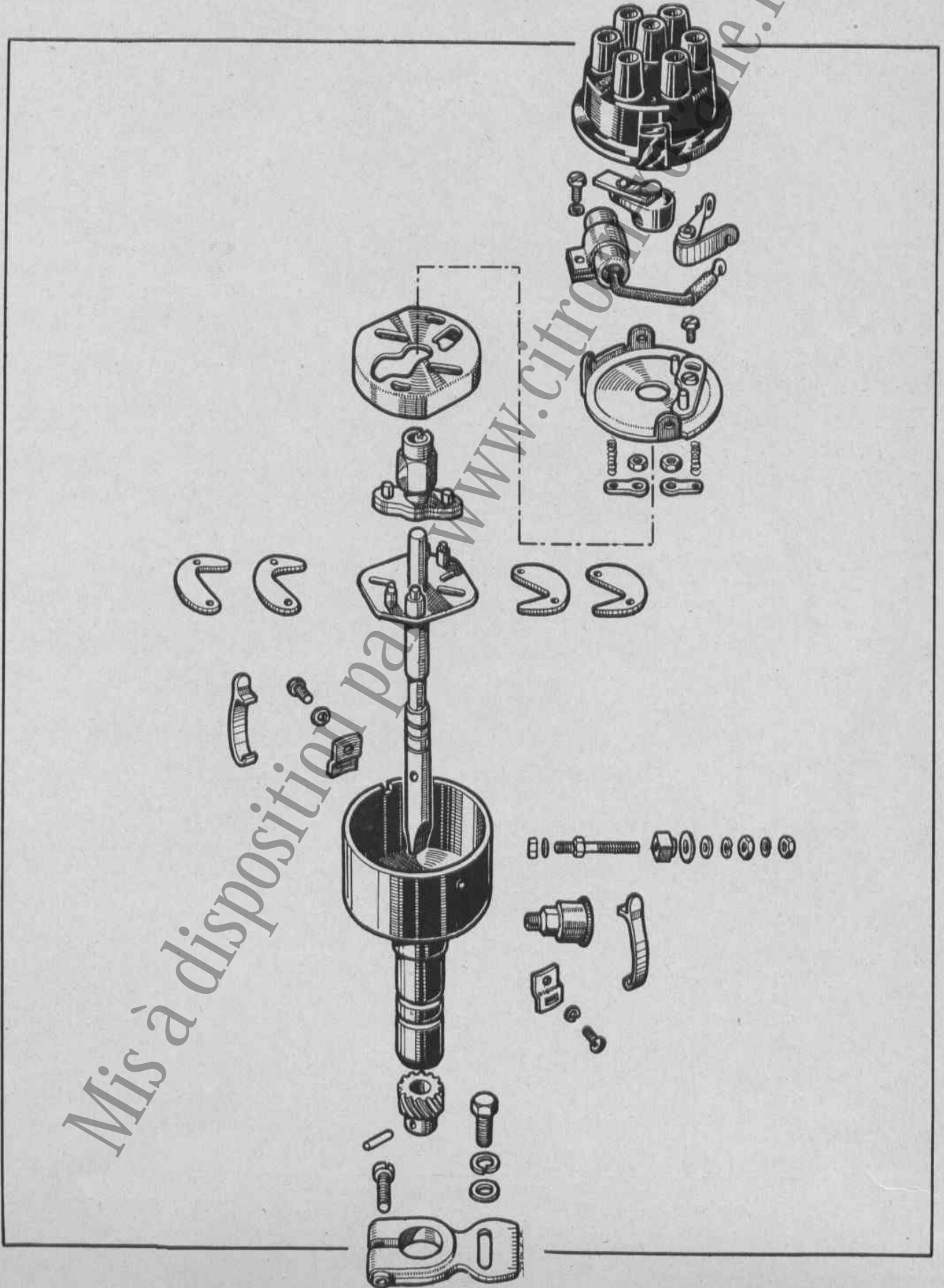

Mis à disposition par www.citroen.fr