

# DYNAMOS

LES vues éclatées des dynamos que nous donnons ci-après couvrent la majeure partie des machines actuellement en service.

Dans chaque vue éclatée vous avez deux parties distinctes : la génératrice elle-même — les accessoires de montage (collier de fixation, poulie, etc...). Dans le tableau ci-dessous nous indiquons dans l'avant-dernière colonne les types de véhicules pour lesquels la vue est entièrement valable ; dans la dernière colonne les marques de véhicules pour lesquels la vue génératrice est seule valable.

Ce tableau n'est nullement limitatif, de nombreux types peu courants se rapportent aussi à ces vues éclatées.

Pages	MARQUE de la machine	TYPE de la machine	Se monte sur	Vue valable pour
2	CITROEN	700274	T.A.V. 7 et 11	7 et 11 MI - TUB - H - 23
2	CITROEN	700825	15 SIX	
3	DUCELLIER	A.352	Citroën 2 CV	Citroën - Ford - Peugeot - Renault - Rochet Schneider Panhard - Delahaye
3	DUCELLIER	R.361 A1 sp12	Ford Vedette	
4	PARIS-RHONE	G9 A1	Simca 5	Ford
4	PARIS-RHONE	D.11-B.13	Salmson	
5	LAVALETTE	FQA	Latil H2-H2F Saurer 3CT1D Saurer 8BUD Willème L10	Se rapporte à la plupart des Diesel français
5	MARCHAL	Lucas	Ford	Delahaye - Hotchkiss - Salmson - Talbot
6	RENAULT	24.B.81	215-4151	Renault 208
6	FIAT	G.82	Fiat 626	Fiat 666
7	LUCAS	C.45 XV	Jowett	La presque totalité des machines anglaises LUCAS se rapportent à l'une de ces 3 vues
7	LUCAS	C.45 YV	Hilman-Minx	
7	LUCAS	C.45 NV	Jaguar	
8	DELCO-REMY	1110135	GMC cckw	Tous véhicules General Motor sortis de 1940 à 1950
8	AUTO-LITE	GEG et CDZ	Dodge D25 et D60	Dodge - Plymouth - De Soto sortis de 1940 à 1950

TYPE  
700.274 →

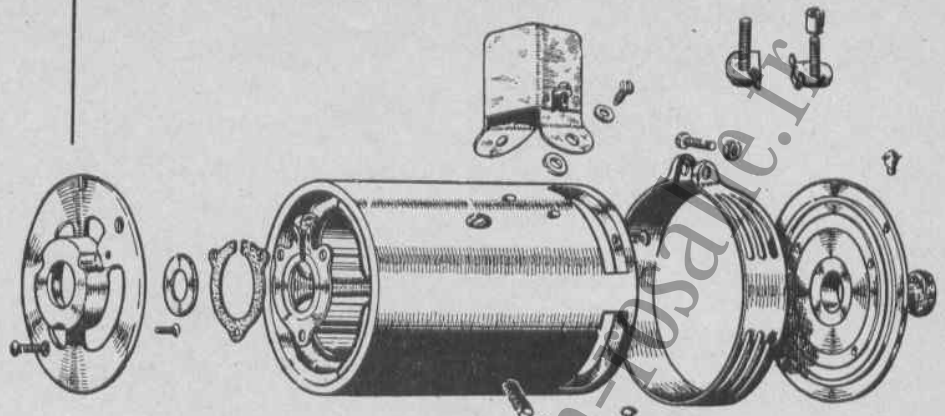

TYPE  
700.825 ↓

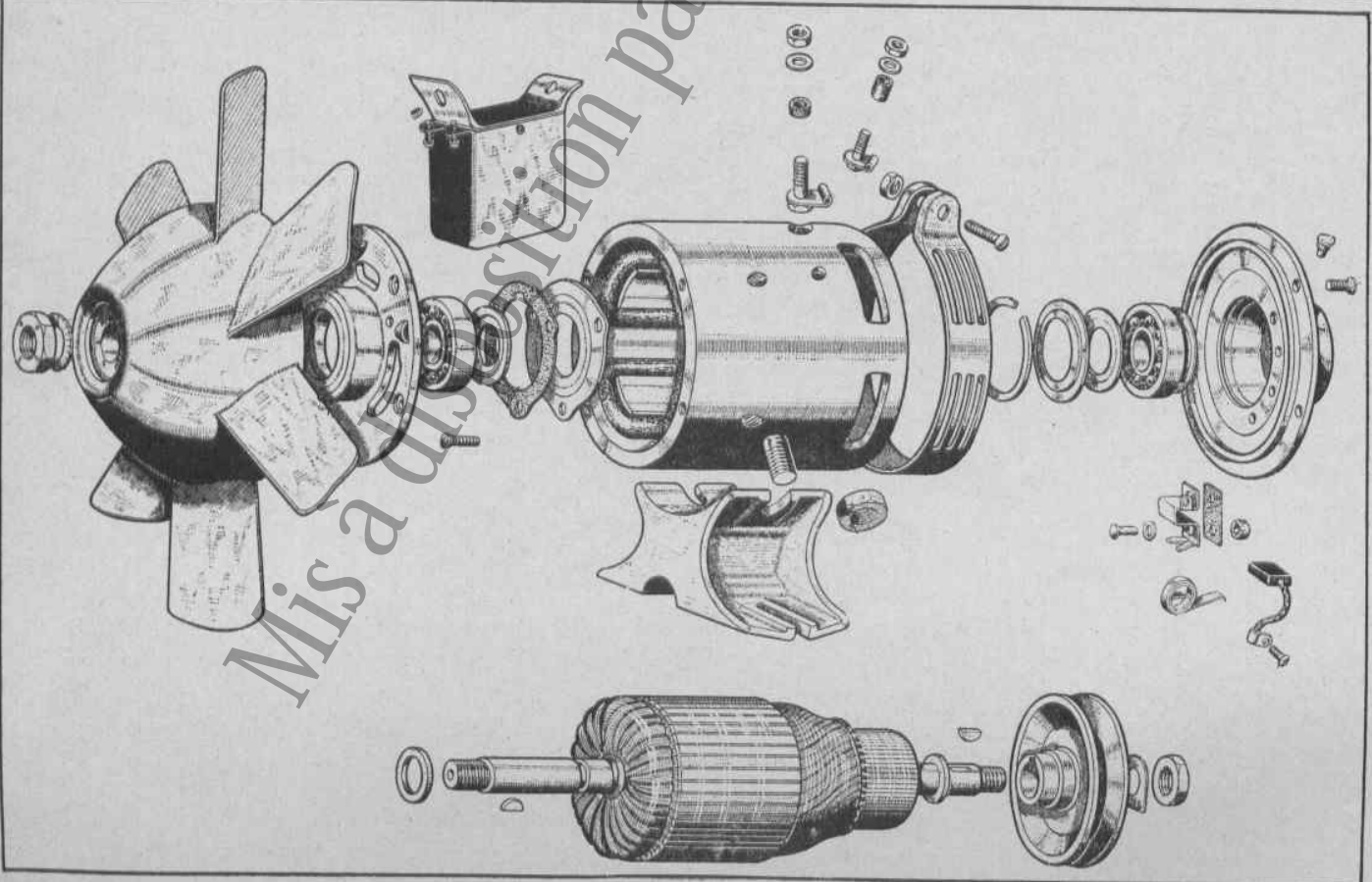
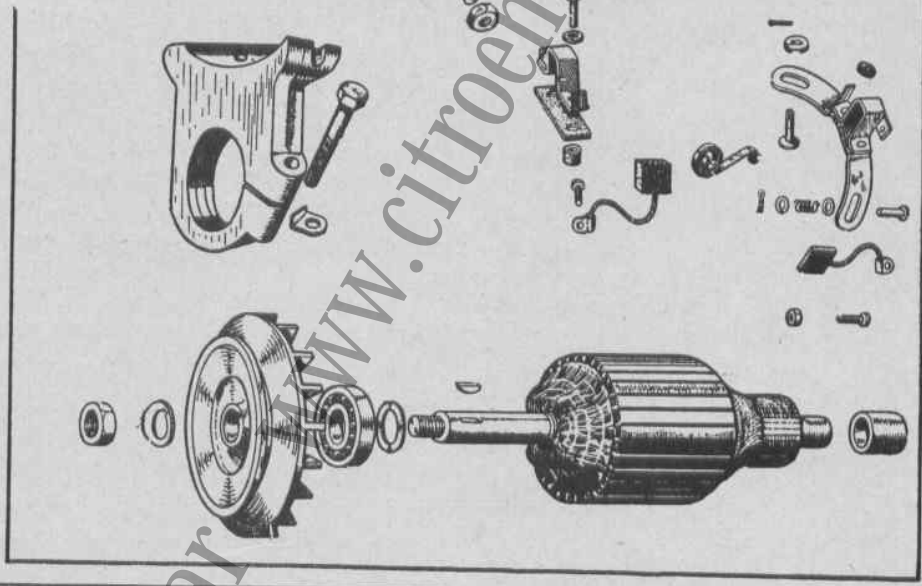

Mis à disposition par [www.citroen-rossale.fr](http://www.citroen-rossale.fr)

**TYPE A 532**

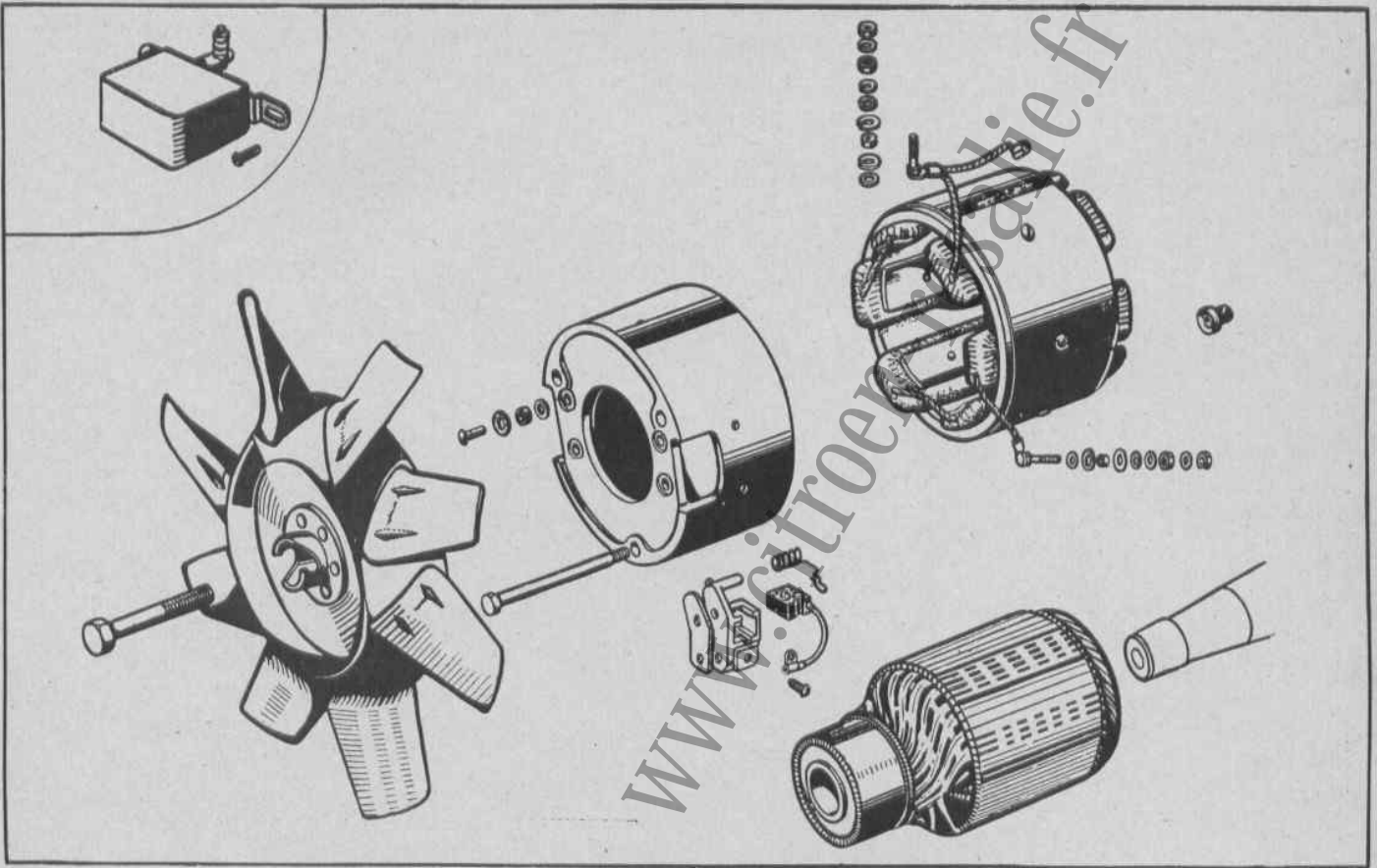

**TYPE R 361 . A1 . Sp 12**

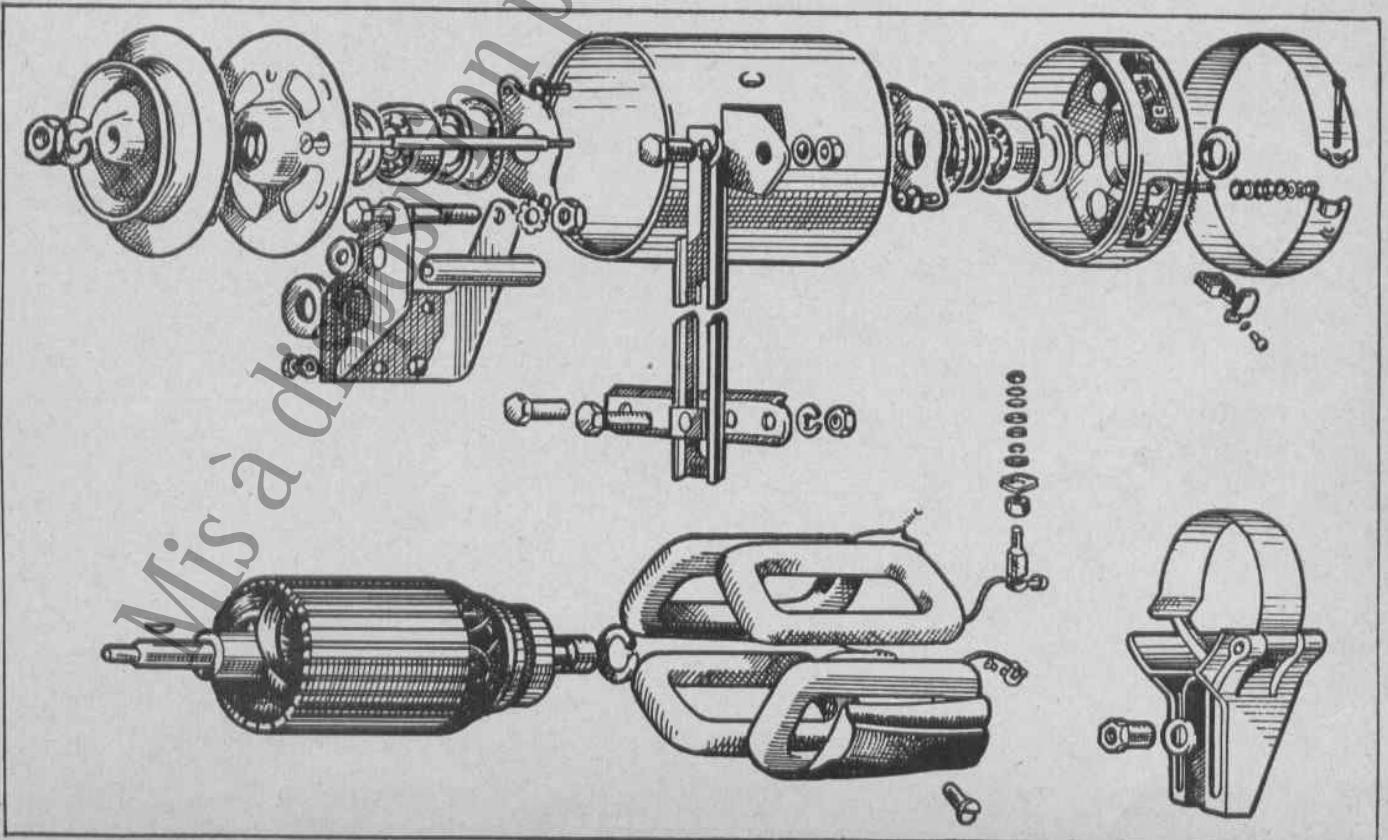

TYPE G. 9-A. 1

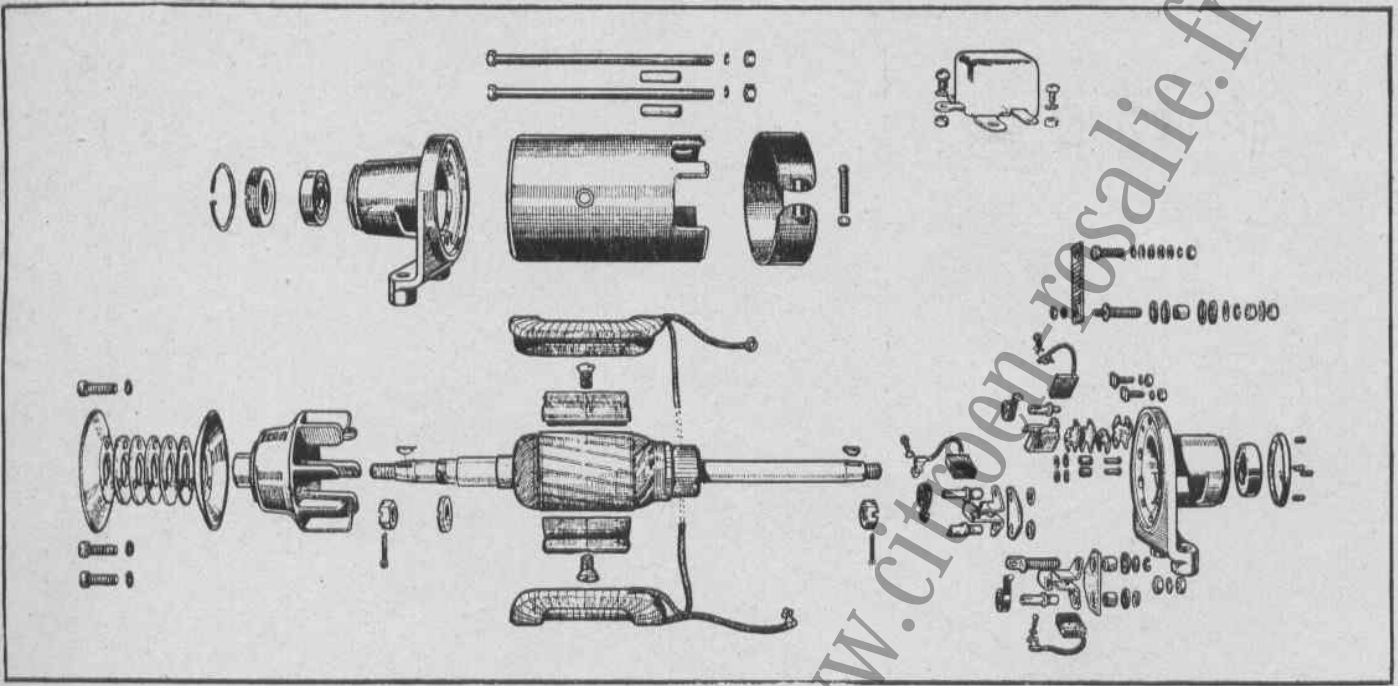

TYPE D. 11-B. 13

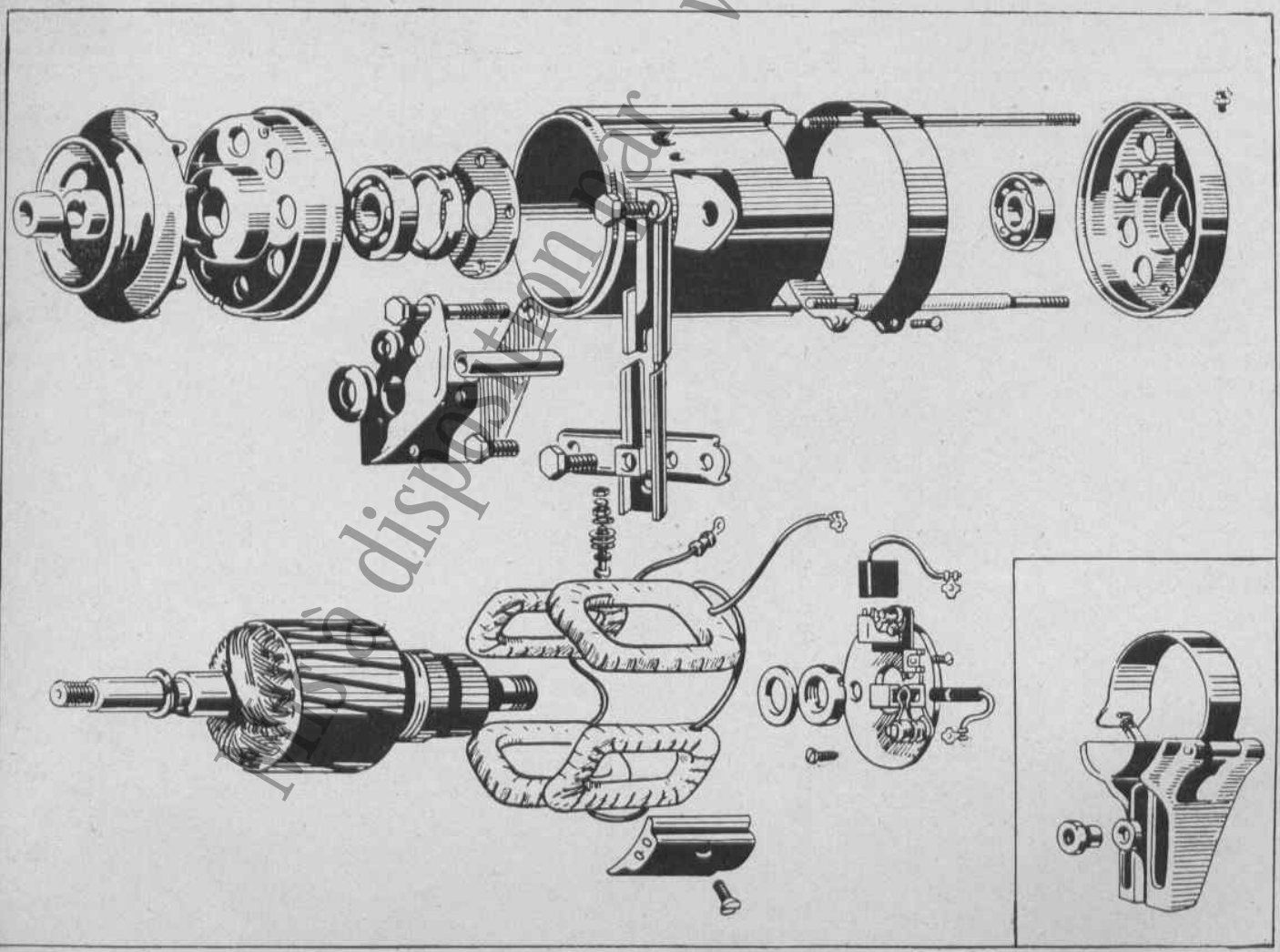

# LAVALETTE

TYPE FQA

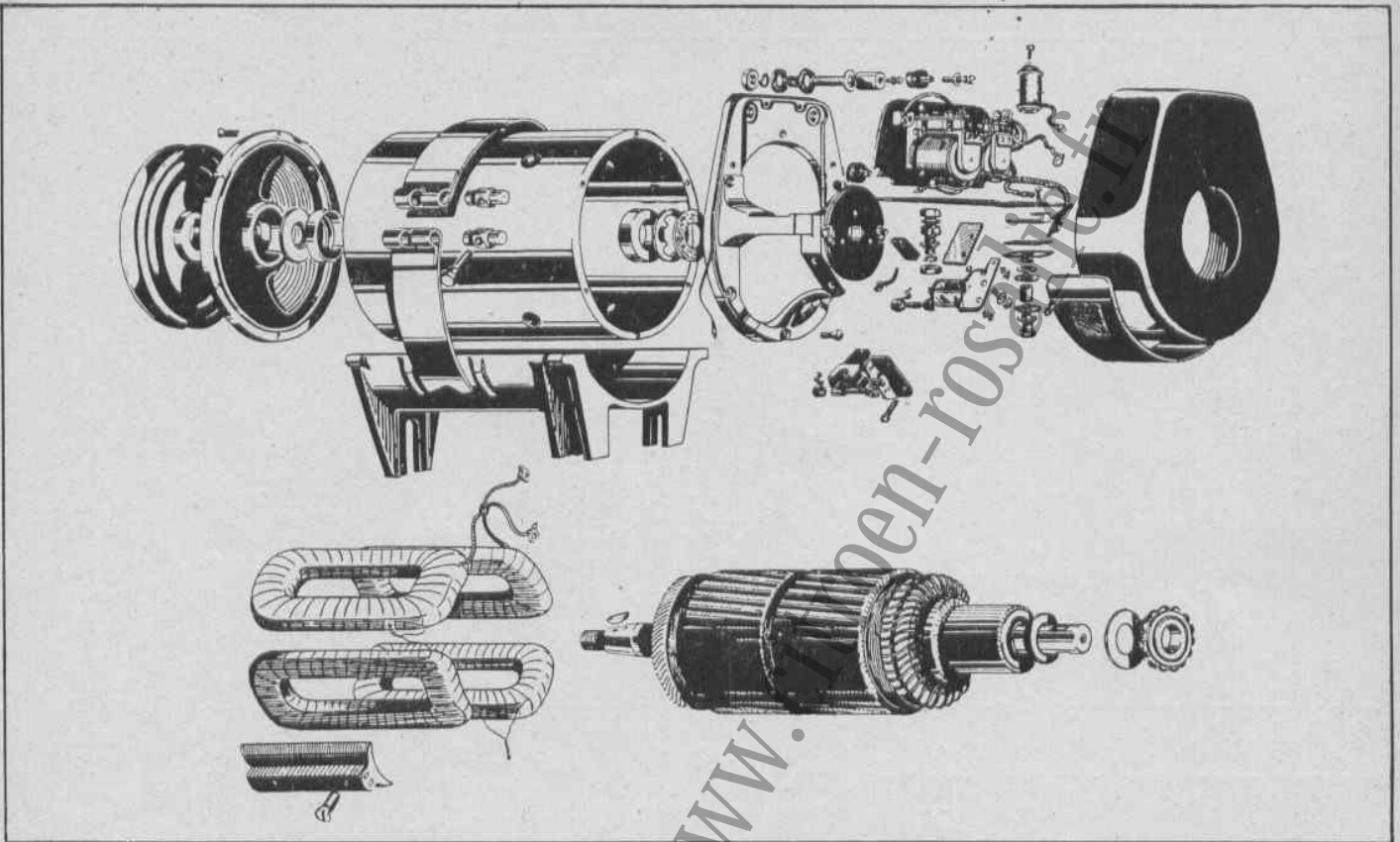

# MARCHAL

TYPE J. cas

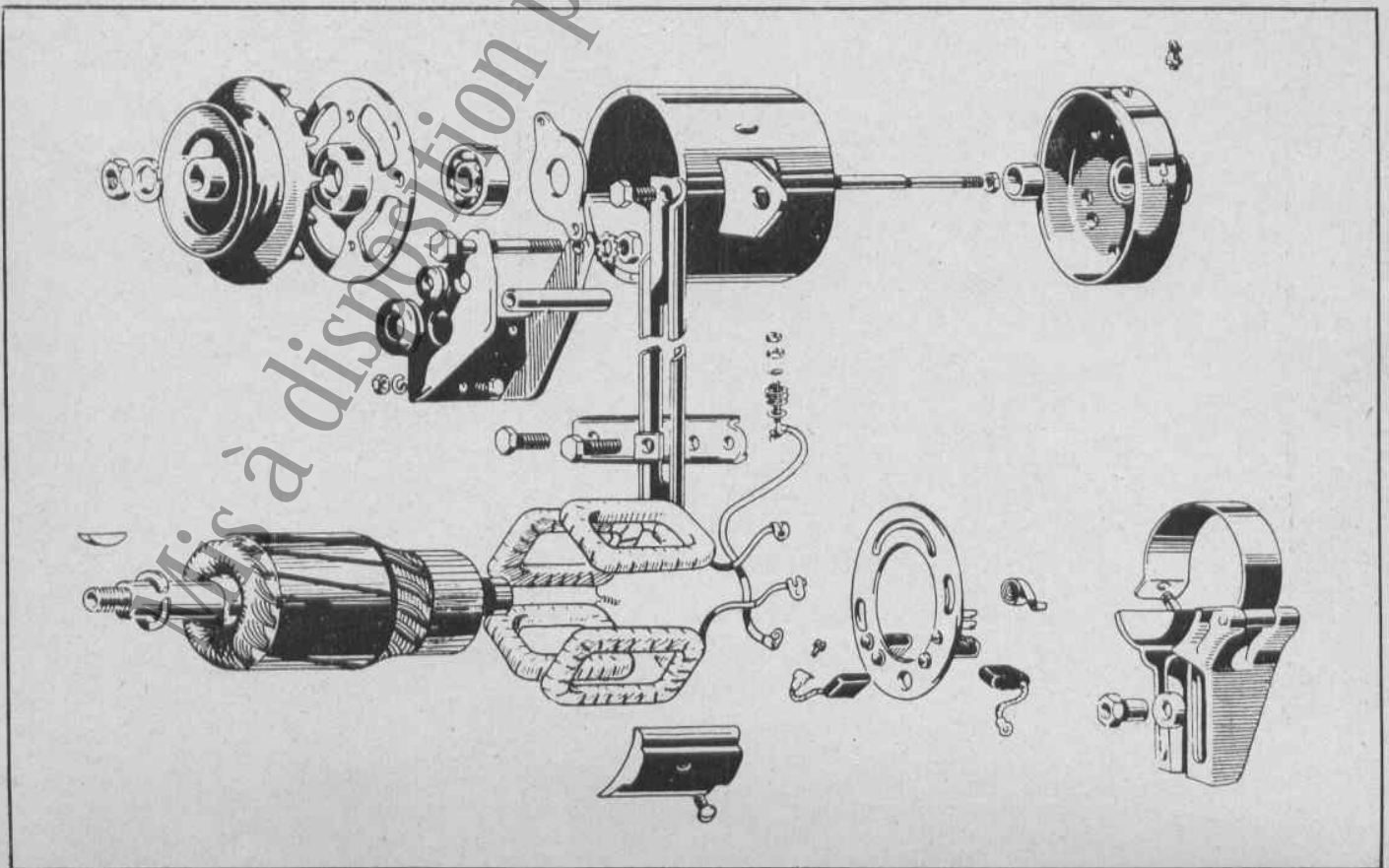

**RENAULT**

**TYPE 24. B. 81**

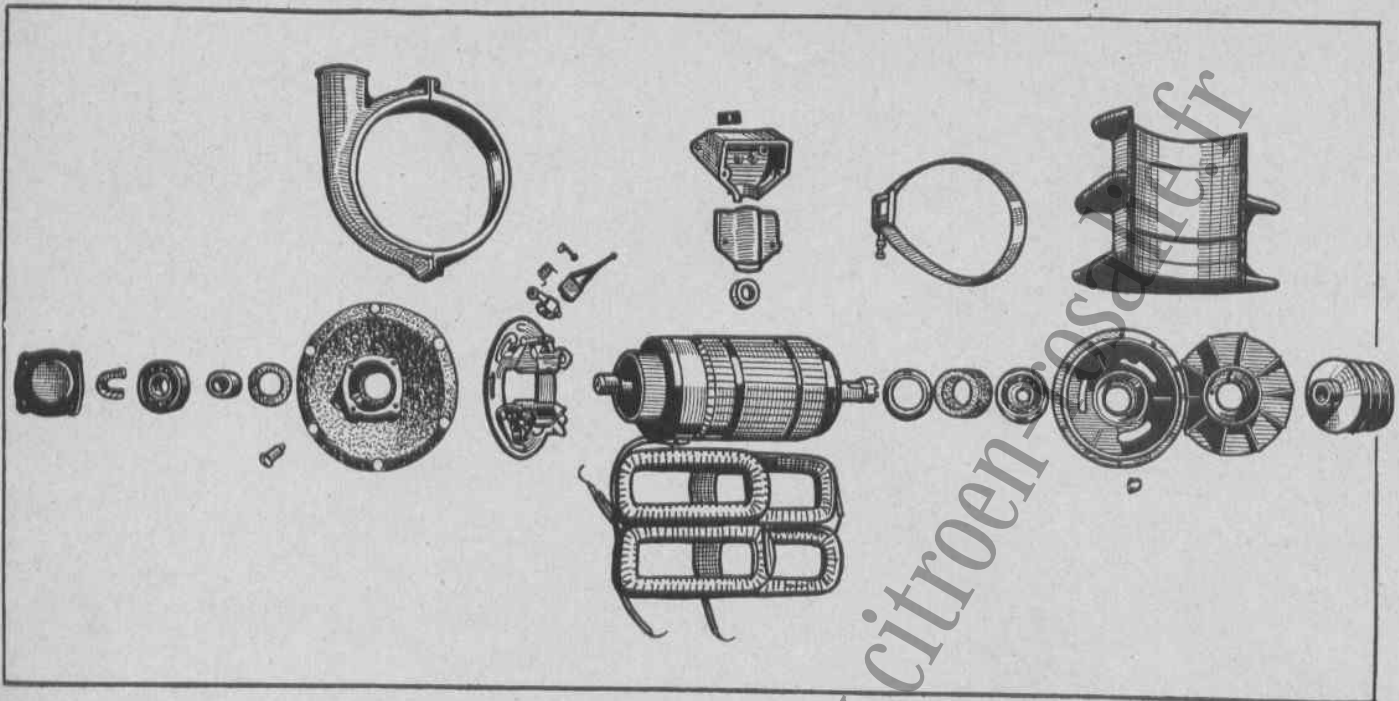

**FIAT**

**TYPE G. 82**

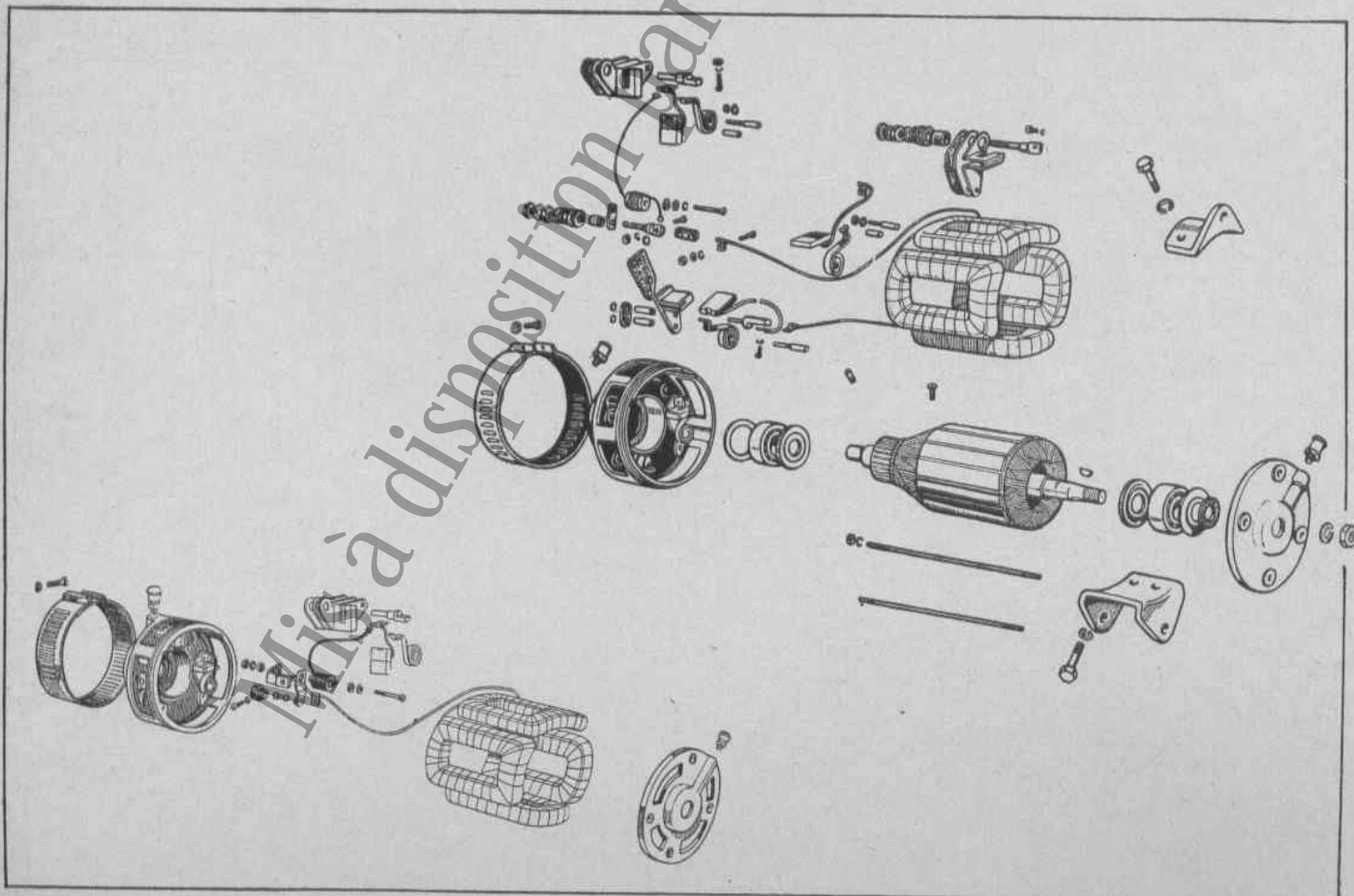

TYPE  
C. 45 NV

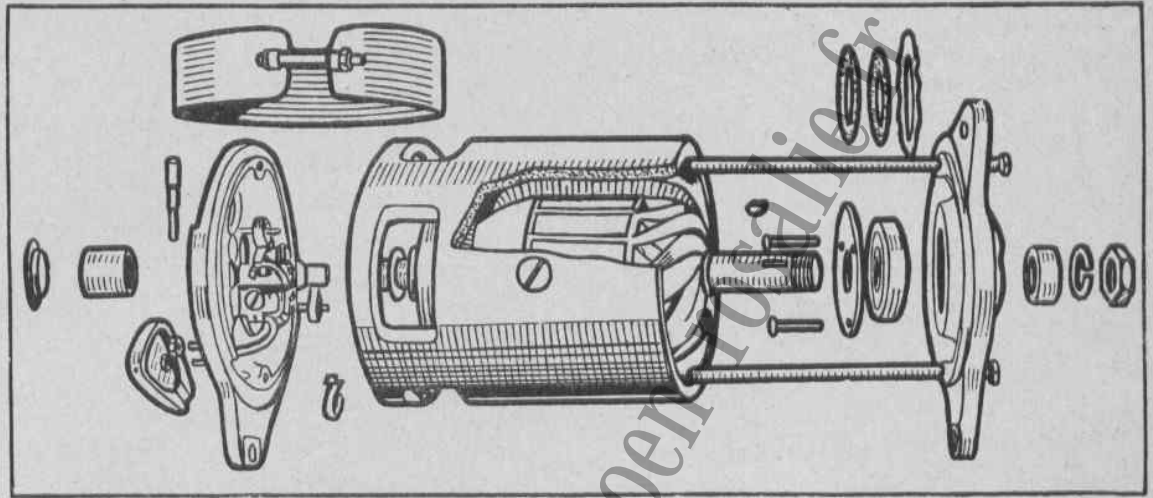

TYPE  
C. 45 YV

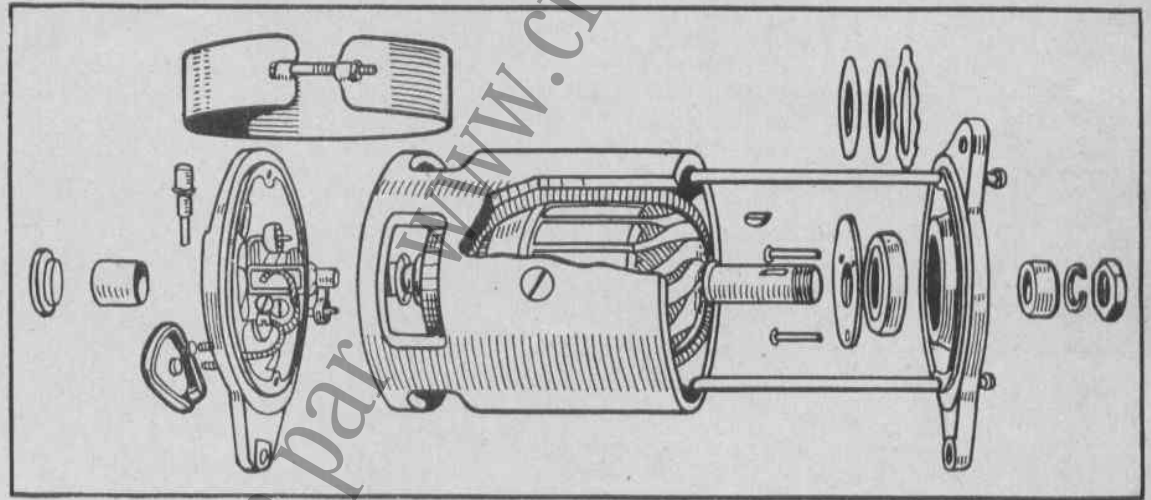

TYPE C. 45 XV

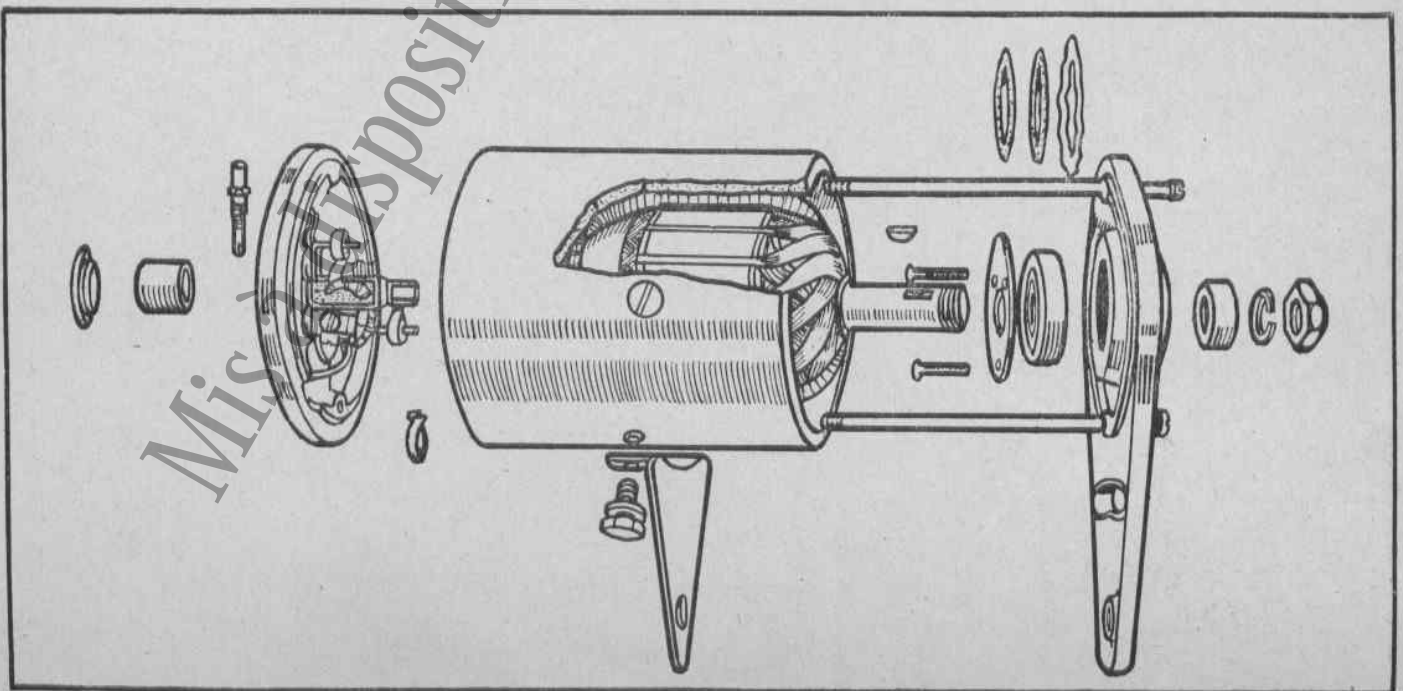

**DELCO-RÉMY**

TYPE I.110.135

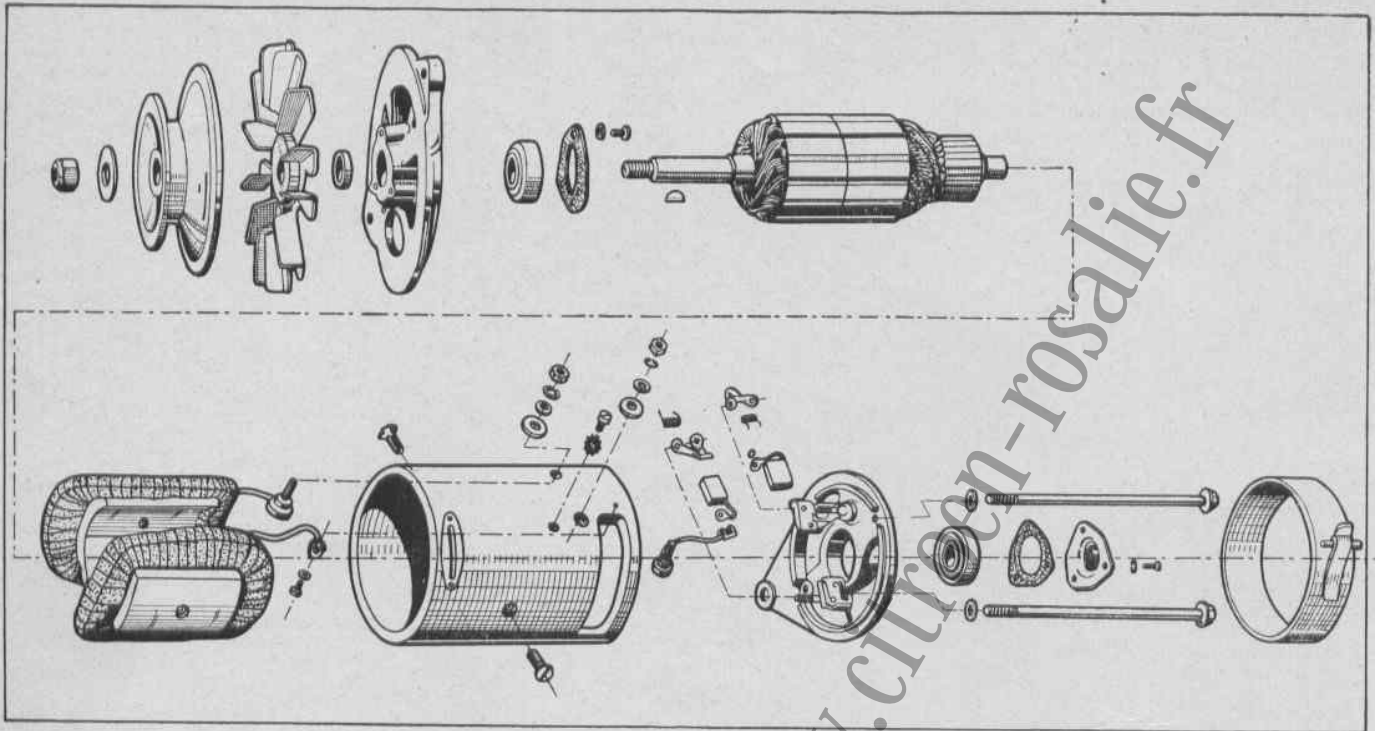

**AUTO-LITE**

TYPES GEG et CDZ

